

この取扱説明書をよくお読みのうえ、正しく安全に遊んでください。お読みになったあとは、いつでも見られる場所に必ず保管してください。

！本書の説明・注意事項を守らずに発生した故障や破損は有料修理となります！

⚠ 注意 (ちゅうい)

保護者の方へ 必ずお読みください。

《充電式電池を誤使用すると発熱・破裂・発火・液もれなどの危険があります。下記に注意してください。》

- 充電の方法については、充電器本体の説明を絶対を守ってください。
- ショートさせると大電流が流れ危険です。絶対にさけてください。
- 水や火の中に入れたり、分解・ハンダ付けは絶対にしないでください。

《電池を誤使用すると発熱・破裂・発火・液もれなどの危険があります。下記に注意してください。》

- 古い電池と新しい電池、いろいろな種類の電池を混ぜて使用しないでください。
- + (プラス マイナス) を正しくセットしてください。
- 遊んだ後は必ず本体の電源スイッチを OFF にし、本体とコントローラーの電池をはずしてください。
- ショートさせたり、充電・分解・加熱・火の中に入れたりしないでください。
- 万一、電池からもれた液が目に入ったときはすぐに大量の水で洗い、医師に相談してください。皮膚や服についたときは水で洗ってください。

《思わぬ事故・ケガの原因になります。下記に注意してください。》

- 道路や人ごみでは危険ですので遊ばないでください。屋外では安全な場所を選んで遊んでください。
- コントローラーのアンテナは無理に曲げないでください。折れて鋭角な部分でケガをするおそれがあります。
- 屋外で遊んでいて雷が鳴り出したら、すぐに使用を中止してください。落雷の原因になります。
- ぶつかけたり、ふりまわすなど乱暴な扱いをしないでください。
- 屋内で走行させる場合は、ガラスや家具などの破損に注意してください。
- 車輪に指や髪の毛や衣服などを巻き込まないように注意してください。
- ラジオコントロールカー以外の用途では使用しないでください。

遊ぶときの約束

- 本製品は精密電子回路や多数のパーツを使用しています。分解や改造しないでください。
- 水深が 2 cm 以上深い場所や、水没させて使用しないでください。
- 遊んだあとは絶対に水の中に放置しないでください。本体内部への浸水の原因となります。
- ストープの近くなど火気のある温度の高いところには置かないでください。

電波について

- 同じ周波数のラジオコントロール製品を近くで同時に操作すると、誤動作の原因となります。
 - ラジオコントロールカー以外の障害電波が出ている場合にも誤動作の原因となります。
- この場合、遊ぶ場所を変えるか、時間を置いてください。

電池について

- 遊んだあとは必ず本体とコントローラーの電源スイッチを OFF にしてください。電源スイッチを OFF にし忘れると電気が流れ、電池が早く消耗します。
- 電池も休み時間が必要です。休み時間を入れると、連続で遊んだときよりも長く遊ぶことができます。
- 電池は一度に全部新しい電池と交換してください。古い電池と新しい電池を混ぜて使うと液もれの原因となるおそれがあります。
- 連続走行時間、連続使用時間は、あくまで目安です。電池メーカー、使用状況などによって異なります。

セット内容と各部説明

本体：1台 コントローラー用アンテナ：1本
 コントローラー：1台 取扱説明書（本書）：1冊

※実際の商品と図は多少異なります。

本体

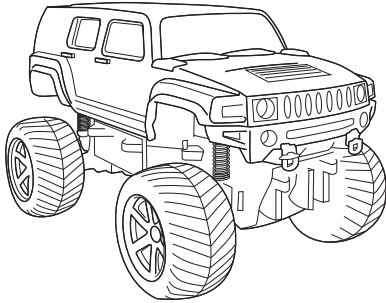

電池カバーロック
 防水加工のため重くなっています。
 最後まで十分に回してください。

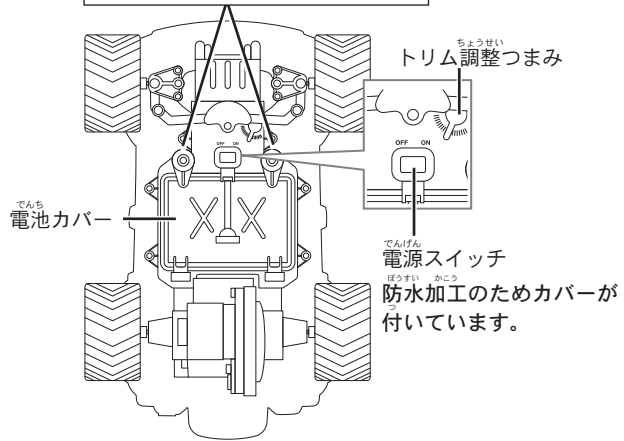

コントローラー

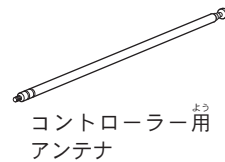
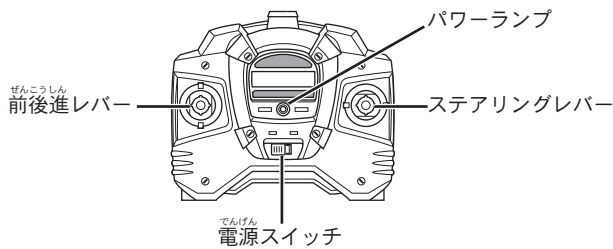

取扱説明書（本書）

製品仕様

- 対象年齢：6才以上
- 使用周波数：27MHz、または 40MHz
- フルアクション：前進・後進・右左折・ストップ

本体

使用電池：単3形電池×6本（別売り）
 連続走行時間：約60分（新品アルカリ乾電池使用時）
 ※ 単3形充電式電池も使用できます。
 操作可能距離：屋外約20m

コントローラー

使用電池：単3形電池×2本（別売り）
 連続走行時間：約8時間（新品アルカリ乾電池使用時）
 ※ 単3形充電式電池も使用できます。
 ※ マンガン乾電池は使用しないでください。商品の性能を十分に発揮できない場合があります。
 連続走行時間、連続使用時間は、あくまで目安です。
 電池メーカー、使用状況などによって異なります。

安全装置について

本製品は、荒い（ラフ）路面を走行したときや連続走行時に、本体の故障と電池の発熱を防ぐため動作が止まったり動きが鈍くなることがあります。そのときは以下の方法で解除してください。

- 1 本体の電源スイッチをOFFにします。
- 2 15分以上休憩して本体の熱を冷まします。休憩後は、走行機能が回復します。

安全装置の注意

- ⊘ 熱を冷ますときは、水をかけたり水の中に入れてください。日陰などの涼しい場所に放置して冷ましてください。

生活防水について (JIS 保護等級 4 級相当)

本製品は完全防水ではありません。以下の点にご注意ください。

使用できる条件	使用できない条件
<ul style="list-style-type: none"> ●水深 2 cm 以下の水たまりや水辺での走行 ●軽い雨が降っているときの走行 ●水道でタイヤなどの汚れを洗い流すこと 	<ul style="list-style-type: none"> ●水深 2 cm 以上の深いところでの走行 ●海辺での走行や海水に浸けること ●お風呂や温泉での走行 ●雷雨のときの走行 ●水の入ったバケツなどに浸け込むこと ●ぬかるみでの走行 ●電池カバーを外した状態での走行・洗い流すこと

生活防水の注意

地形によっては水深が突然 2 cm 以上深くなる場合があります。遊ぶときは充分注意してください。水深 7 cm 以上になると本体は水に浮き、本体内部への浸水、転ぶく、流されるなど、故障・事故の原因になります。充分注意してください。

遊ぶ前の準備

本体に電池をセットする

- 1 本体の電源スイッチが OFF になっていることを確認してください。
- 2 本体裏面の電池カバー上部、図の丸部分を押しながら、電池カバーロックを矢印の方向に回してロックを解除します。
- 3 電池カバーを外します。
- 4 バッテリーロックを矢印の方向に回して電池ケースのロックを解除します。
- 5 電池ケースを取り出し、バッテリーガードを矢印の方向へスライドした後、単 3 形電池を表側・裏側に各 3 本ずつ（合計 6 本）、図のように＋（プラス マイナス）を正しくセットします。
- 6 バッテリーガードを元の位置に戻し、電池ケースを取り付けます。電池ケースのツメ（図 5）を本体のロック部分（図 6）に差し込み、「カチッ」という音がするまでしっかり固定します。
- 7 電池ケースを押しながらバッテリーロックを図 4 の矢印と反対方向に回して電池ケースをロックします。
- 8 電池カバーを取り付け、電池カバーロックを図 2 の矢印と反対方向に回して電池カバーをロックします。

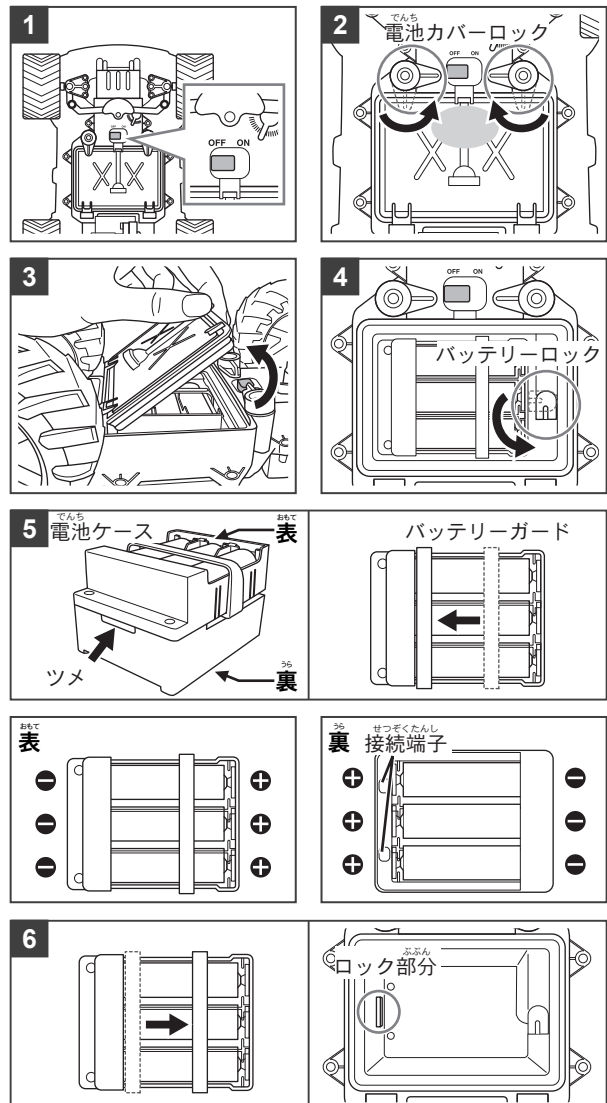

コントローラー用アンテナの取り付け・取り外し

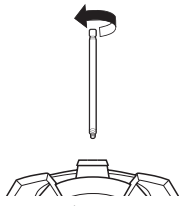

アンテナの取り付け

図のようにアンテナを矢印の方向に回しながら、奥までしっかり取り付けます。

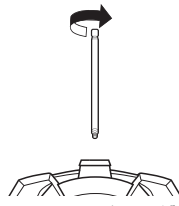

アンテナの取り外し方

図のようにアンテナを矢印の方向に回して取り外します。

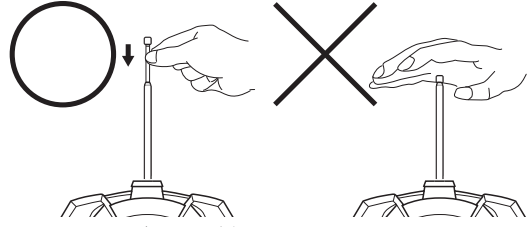

アンテナ折れを防ぐために

伸ばしたアンテナを縮めるときは下段から順に縮めてください。先端を押して縮めないでください。

コントローラーに電池をセットする

- 1 コントローラーの電源スイッチが OFF になっていることを確認してください。
- 2 コントローラー裏面の電池カバーを矢印の方向にスライドして開けます。
- 3 単3形電池を、図のように+-（プラスマイナス）を正しくセットします。
- 4 電池カバーを閉めます。

※ コントローラーは生活防水ではありません。汚れても水で洗うことはできません。

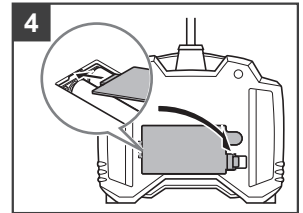
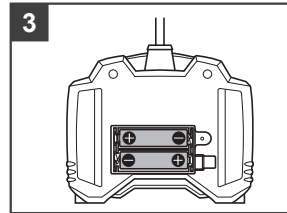
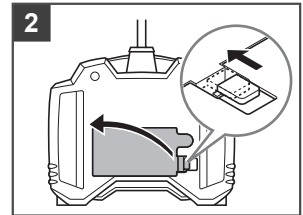
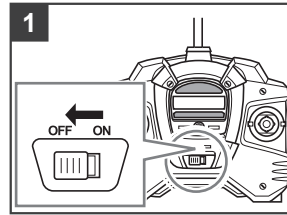

操作方法

- 1 本体とコントローラーの電源スイッチを ON にします。コントローラーのパワーランプが点灯します。

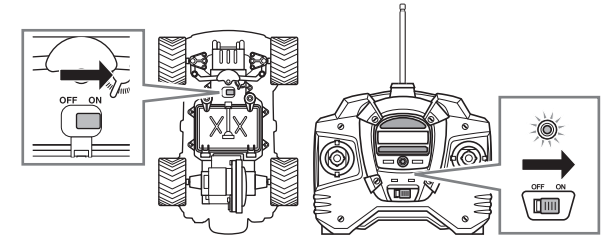

前進

前後進レバーを上方に倒すと前進します。

後進

前後進レバーを下方に倒すと後進します。

左折

前後進レバーを上下どちらかに倒しながらステアリングレバーを左に倒すと、左折します。

右折

前後進レバーを上下どちらかに倒しながらステアリングレバーを右に倒すと、右折します。

本体の直進性の調整について

本体が地面の傾斜などに関係なく直進できないときは、本体裏面のトリム調整つまみを調整してください。

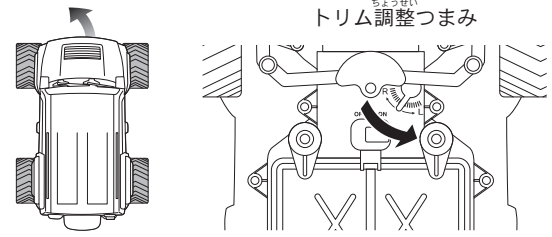
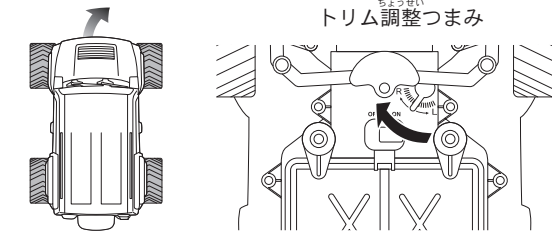
本体が左に曲がる時	本体が右に曲がる時
トリム調整つまみをL側に回します。	トリム調整つまみをR側に回します。
	

遊んだあとは

- 1 本体とコントローラーの電源スイッチをOFFにします。コントローラーのパワーランプが消灯します。
- 2 本体の電池とコントローラーの電池をはずします。

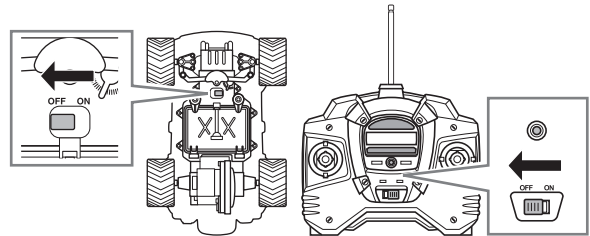

走行後のメンテナンス

遊んだあとは、タイヤをホイールから取りはずしてタイヤの中に溜まった砂や水を取り除いてください。

※ タイヤをホイールから取りはずすときは、本体を横に倒さずタイヤが4本とも接地した状態で取りはずしてください。

※ 中に溜まった水や砂がタイヤからこぼれることがあります。あらかじめ下に新聞紙を敷くなど、汚れても良い環境ではずしてください。

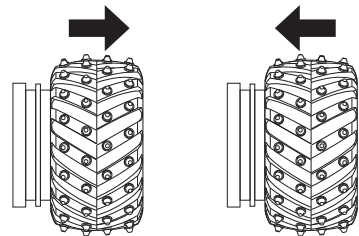

タイヤをホイールから引き抜きます。

タイヤの向きに注意してはめ込みます。

洗うときの注意

- ❗ 電池カバーの内部は防水処理されていません。本体を洗うときは必ず電池カバーを取り付けたまま洗ってください。

保管に関する注意

- ⊘ 火気の近く、直射日光の当たる場所、高温多湿になる場所、車中では保管しないでください。変形、ショート、過熱、発火、火災、液もれの原因になります。
- ❗ 必ず本体とコントローラーの電源スイッチをOFFにしてください。

故障かな？と思う前に

状態	原因	直し方	参照ページ
本体が動かない。	本体またはコントローラーの電池の＋（プラスマイナス）が正しくセットされていない。	電池を正しく入れ直してください。	3 ページ 4 ページ
	本体またはコントローラーの電池が消耗している。	すべて新しい電池と交換してください。	3 ページ 4 ページ
	本体またはコントローラーの電源スイッチが OFF になっている。	本体またはコントローラーの電源スイッチを ON にしてください。	4 ページ
	電池ケースと本体を結んでいる接続端子が汚れている。	本体と電池ケースの接続端子の汚れを取り除いてください。	3 ページ
走行中に本体が動かなくなった。	安全装置が働いている。	15 分以上休憩して本体の熱を冷ましてください。	2 ページ 別紙(ピンク)
本体が勝手に動く。操作ができない。	本体またはコントローラーの電池が消耗している。	すべて新しい電池と交換してください。	3 ページ 4 ページ
	近くで同じ周波数のラジオコントロール製品が操作されている。	場所を変えるか、時間を置いてください。	1 ページ
	障害電波を受けて誤動作している。	場所を変えるか、時間を置いてください。	1 ページ
コントローラーのパワーランプ（赤）が暗い。	コントローラーの電池が消耗している。	すべて新しい電池と交換してください。	4 ページ

アフターサービスについて

ご購入いただいた製品に初期の不具合がありましたら、【株式会社シー・シー・ピー サービスセンター】にご相談ください。

※修理・別売りパーツをサービスセンターにお申し込みいただいてからお客様に発送するまで、通常 10～14 日ほどかかります。
年末年始・ゴールデンウィークなど、時期によっては組み合わせさらに日数がかかる場合があります。あらかじめご了承ください。

修理について

修理を依頼される時は、もう一度取扱説明書の「故障かな？と思う前に」をよくご確認ください。それでも異常があるときは、【株式会社シー・シー・ピー サービスセンター】にご相談ください。修理により製品の機能が維持できるときには、お客様のご要望により有料にて修理を承ります。

- 修理品発送の前に、本体とコントローラーの電池が消耗していないかかならずお調べください。
- 修理品の発送時には、本体とコントローラーの電池をかならずはずしてください。

別売りパーツについて

購入方法：郵送でお申し込みください。

パーツ名	単価 (消費税・送料込)
G-DRIVE Jr. コントローラー用アンテナ	¥500

お送りいただくもの：郵便定額小為替とご注文書

※普通郵便で株式会社シー・シー・ピー サービスセンターへお送りください。

郵便定額小為替：郵便局で代金分現金を普通郵便小為替または郵便定額小為替に換えて同封してください。

❗ 普通郵便小為替または郵便定額小為替には何も記載せず、切り取らずにお送りください。

※詳しくは郵便局窓口でお問い合わせください。発行額に応じて手数料がかかります。あらかじめご了承ください。

ご注文書：ご希望のパーツ名、数量、お客様のご氏名、ご住所、郵便番号、電話番号をご記入いただいたメモをお送りください。

❗ ご記入もれがある場合、弊社より商品をお送りできなかったり、ご連絡を差し上げることができないことがあります。必ずご記入をお願いします。

株式会社 シー・シー・ピー サービスセンター

〒135-0064 東京都江東区青海 3-2-17 ワールド流通センター A 棟 ユニエックス倉庫内 TEL：03-3527-8866

電話受付時間：月～金曜日（祝祭日は除く）9:30～12:00 / 13:00～17:00

※電話番号をよくお確かめのうえ、お間違いのないようご注意ください。

